

## DRINKS | Réfrigérateurs coffre

RÉFRIGÉRATEUR POUR BOISSONS

HP 80



## DÉTAILS



Couvercle supérieur en verre trempé



Paniers inclus



Ventilateur d'assistance interne



Roulettes pour positionnement facile



## CARACTÉRISTIQUES GÉNÉRALES

- Réfrigérateur coffre 80 L avec couvercle supérieur vitré
- Face externe en plaque laquée noire, face interne en plaque laquée grise
- Refroidissement statique avec un système de refroidissement assisté par ventilateur
- Dégivrage manuel
- Drainage de l'eau produite lors du dégivrage
- Agent moussant : Cyclopentane (60 mm par côté)
- Poignée fixée le long du profilé de porte
- Seul verre de sécurité trempé
- Panier compris (Pièces N° 1)
- Panier capacité: 66 bidons
- Roulette N° 4 (N° 1 à l'avant avec frein)
- Classe énergétique: B

## SPÉCIFICATIONS TECHNIQUES

Capacité	77 L
Température	M2 (-1°C-+7°C)
Consommation	0.67 kWh/24h
Puissance nominale	85 W
Niveau de bruit	36 dB(A)
Poids net	29 Kg
Poids brut	34 Kg
Dimensions extérieures (LxPxH mm)	569x569x849
Dimensions internes (LxPxH mm)	458x458x490
Dimensions de l'emballage (LxPxH mm)	585x585x880
Quantités de chargement 20'/40'/40'HQ	80/160/240

## CERTIFICATIONS

CE RoHS

## DIMENSIONS DU PRODUIT

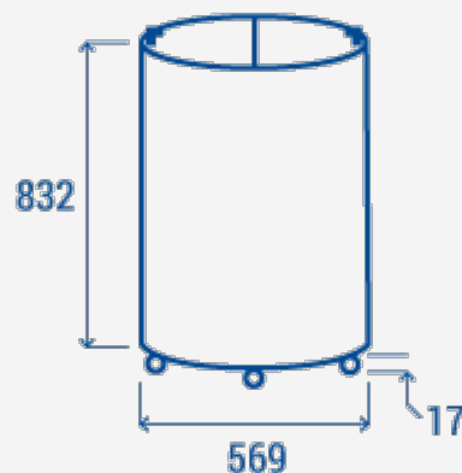

COOL HEAD EUROPE

We make the world a cooler place



www.coolheadeurope.com